

# ANDAIME TUBULAR

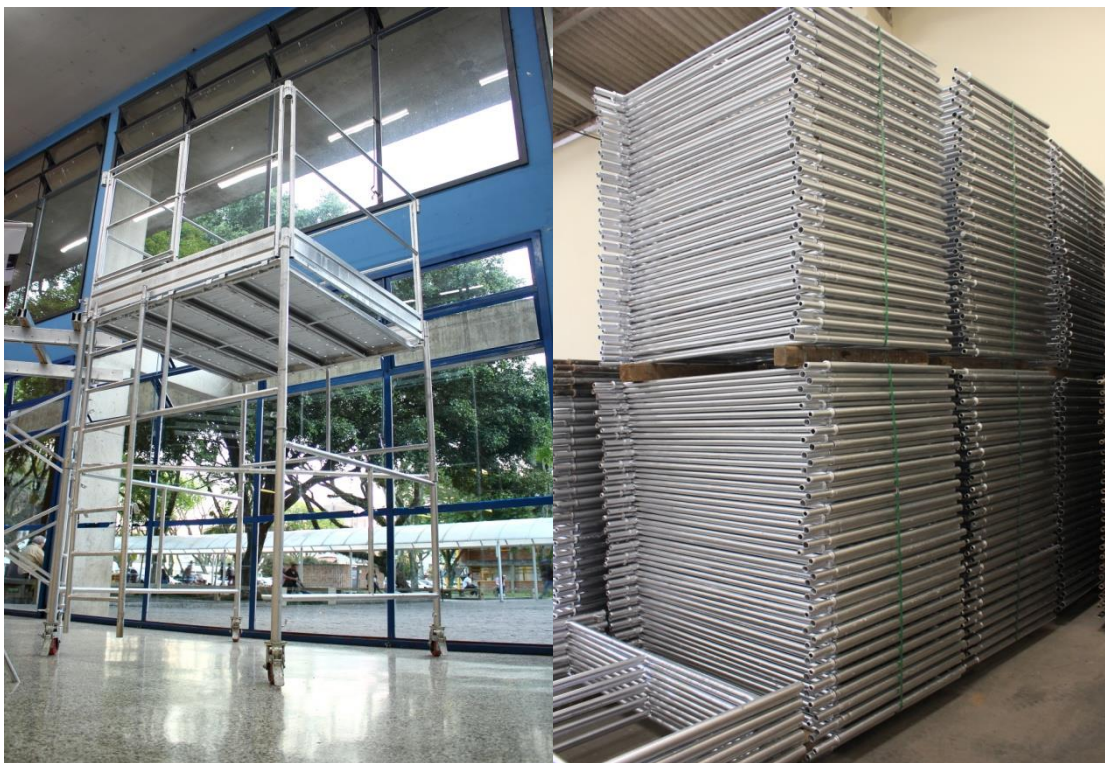

Texlock Locações Construtivas Ltda  
Rua Clóvis Beviláqua, 566 – Pinhais | Paraná – CEP 83.321-110  
Tel.: (41) 3668-0101 | comercial@texlock.com.br  
[www.texlock.com.br](http://www.texlock.com.br)



## INTRODUÇÃO

Fundada há mais de uma década, a Texlock Locações Construtivas preza por entregar serviços e equipamentos de qualidade ao seu cliente.

Os Andaimés Tubulares da Texlock atendem à "NR 18 - Condições E Meio Ambiente De Trabalho Na Indústria Da Construção" e também à "NBR - 6494 - Segurança Nos Andaimés", oferecendo ainda resistência e durabilidade, graças à escolha criteriosa de fornecedores e ao rigoroso procedimento de manutenção.



Segundo a NBR - 6494, andaimés são "Plataformas necessárias à execução de trabalhos em lugares elevados, onde não possam ser executados em condições de segurança a partir do piso. São utilizados em serviços de construção, reforma, demolição, pintura, limpeza e manutenção". Sendo que os andaimés tubulares se encaixam na subcategoria "Andaimés Simplesmente Apoiados", podendo ser fixos ou deslocáveis horizontalmente.

A Texlock possui excelente infraestrutura, com docas cobertas para cargas e descargas, rigoroso processo de manutenção e sistema de cargas paletizado.

Sempre que precisar, nossa equipe técnica está preparada para lhe auxiliar a encontrar a solução mais adequada à situação de sua obra, sempre tendo a segurança como princípio fundamental aliada à viabilidade financeira. Solicite um orçamento!



## INFORMAÇÕES TÉCNICAS

A Texlock possui dois modelos de Andaimes Tubulares de alta capacidade de carga. Estes equipamentos são leves e de fácil manuseio, podendo atingir alturas a partir de 2,00 metros. A facilidade do encaixe aliada aos diversos acessórios metálicos proporcionam alta produtividade e confiabilidade à estrutura. Tais equipamentos podem ser utilizados para os mais diversos trabalhos em altura, desde que atendidas às exigências deste manual.



A seguir, serão apresentados os aspectos construtivos dos equipamentos:

- Tipo de aço utilizado: SAE 1010;
- Diâmetro externo dos montantes ou postes:  $\varnothing$  42,20 mm;
- Espessura dos tubos: # 2,65 mm;
- Tipo de solda utilizada: MIG;
- Tipo de pintura: por imersão.

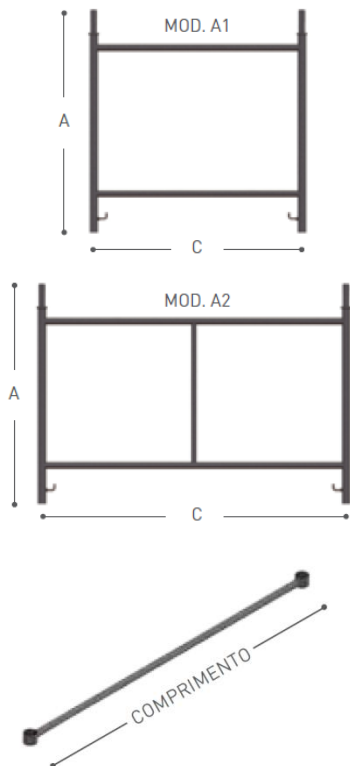

A **carga máxima por montante ou postes é de 1500kg**. Os quadros a seguir apresentam os andaimes e seus acessórios:



PAINÉIS			
Modelo	Altura - A (m)	Largura - C (m)	Peso (kg)
A1	1,00	1,00	8,0
A2	1,00	1,50	12,0

DIAGONAIS		
Modelo	Comprimento (m)	Peso (kg)
A1	1,48	3,2
A2	2,12	4,3

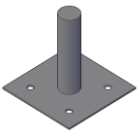
## ACESSÓRIOS ANDAIMES

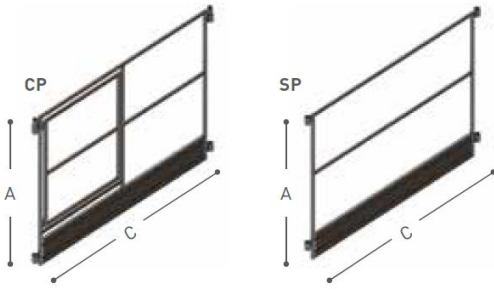
SAPATA FIXA			
	DIMENSÕES		
	Altura (cm)	13,5	
	Peso (kg)	0,9	
RODÍZIO			
	DIMENSÕES		
	Altura (cm)	34,6	
	Peso (kg)	3,3	
SAPATA AJUSTÁVEL			
	DIMENSÕES		
	Altura (cm)	49,5	
	Peso (kg)	2,3	
			
GUARDA-CORPO			
Modelo	Comprimento (m)	Altura (m)	Peso (kg)
SP 1 x 1	1,00	1,20	9,0
CP 1 x 1	1,00	1,20	16,7
SP CE 1 x 1	1,00	1,20	9,8
SP 1,5 x 1,5	1,50	1,20	13,0
CP 1,5 x 1,5	1,50	1,20	20,0
SP CE 1,5 x 1,5	1,50	1,20	12,9

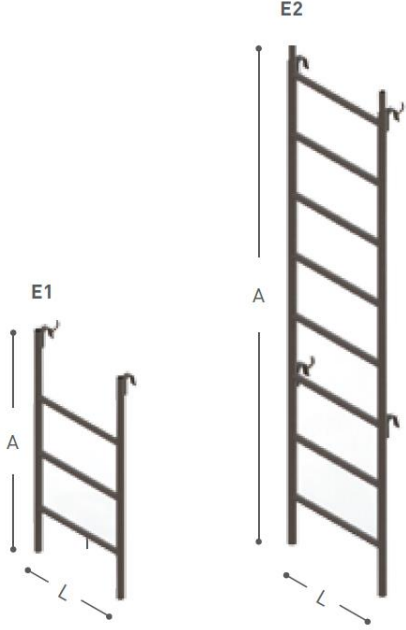
			
PLATAFORMA METÁLICA			
Modelo Andaime	Comprimento (m)	Largura (m)	Peso (kg)
A1	0,97	0,34	8,0
A2	1,47	0,37	11,6
			
ESCADAS			
Modelo	Altura (m)	Largura (m)	Peso (kg)
E1	1,00	0,43	6,4
E2	2,00	0,43	15,3

## ESQUEMA DE MONTAGEM

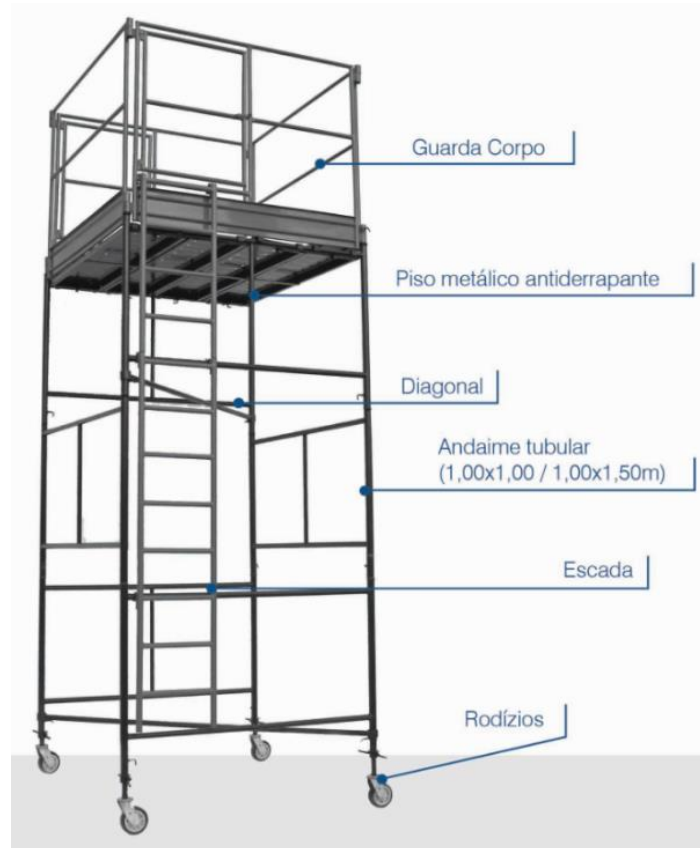

Anotações:

---

---

---

---

---

---

---

---

---

---

---

---

---

---

---

---

---

---

---

---

---

---

---

---

Texlock Locações Construtivas Ltda  
 Rua Clóvis Beviláqua, 566 - Pinhais | Paraná - CEP 83.321-110  
 Tel.: (41) 3668-0101 | comercial@texlock.com.br  
**www.texlock.com.br**

